

PM4200 铣床

可提供不同尺寸长度的铣床，使其具备了多功能性。

具有强大性能的机器

- 精密加工的燕尾槽和可调节螺栓，提供了平稳，准确的行程。

- 所有齿轮和驱动装置都经过永久润滑和密封，以允许在任何位置操作。

动力

- 可用液压，气动和电动马达为铣削主轴提供动力。

- 进给选项包括手动，电动和气动。

- 可选的 HSK 主轴。

多功能性

- 提供两种不同的铣头选项；3/4 英寸的 Weldon 刀柄主轴和灵活的 HSK 40A 主轴。

- 除手动进给外，还提供 120V 和 230V 电动进给选项以进行微调。

- 电动进给选项可通过按钮快速移动提供从 0 到 20 IPM 的无级变速。

- 前进，空档和倒退模式由一个简单的变速杆控制。

坚固耐用

- 紧凑并坚固的设计，适用于难以到达且空间有限的现场加工。



灵活性

- 十字滑轨可将铣削主轴安装在车床机身的两侧。

- 延长横梁可与功能更强大，用途更广泛的 HSK 主轴结合使用。

- 可选的 HSK 铣头旋转板附件可实现 360° 的主轴角度范围

- 可选的床身可提供车床额外的刚性和多功能性。

快速简便的设置

- PM4200 三轴便携式铣床可提供精确且多功能的铣削加工。

- 平面铣床有 20、49 和 78 英寸（508、1244.6 和 1981.2 毫米）的行程。

应用包括：

- PM4200 通常用于铣削庞大且笨重的零件。

- 当焊接和重新加工冲压机等生产机械上的磨损零件时，许多客户选择使用 PM4200 机器。

- 由于可以将铣床直接安装在工件上，因此很容易加工长的电机安装槽，通常无需拆卸。

- 马达安装座和泵座易于加工，尤其是在狭窄的地方。

规格尺寸

	英制	公制
床身长度	29,58 或 87 inches	736.6, 1473.2 或 2209.8mm
车床行程 (X 行程)	20,49 或 78inches.	508.0, 1244.6 或 1981.2mm
十字滑轨行程 (Y 轴)	8 inches (Weldon)	203.2 mm
	12 inches (HSK)	304.8 mm
主轴距床身边缘的距离	8.85 inches (Weldon)	224.8 mm
	12 inches (HSK)	304.8 mm
Z 轴行程	3 inches (Weldon)	76.2 mm
	4 inches (HSK)	101.6 mm
空载主轴转速		
Weldon 电动	230 – 525 RPM	
Weldon 液压	282 – 696 RPM	
Weldon 气动	最高 510 RPM	
HSK 电动	最高 800 RPM	
HSK 液压	369 – 1006 RPM	
HSK 气动	最高 1100 RPM	
主轴尺寸	0.75 inch (Weldon)	19.1 mm
	40A (HSK)	
铣头齿轮箱减速比率	2.15:1 (Weldon 主轴)	
	6.25:1 (HSK Spindle) 电动	
	1:1 (HSK Spindle) 液压	
	1:1 (HSK Spindle) 气动	

主轴功率

3/4" Weldon 刀柄

120V 或 230V 电动	1HP	0.75 kW
液压马达附件	4.8 HP	3.6kW
65263 0.79 in ³ (13 cm ³) J 系列	124 - 630 RPM	
65094 1.21 in ³ (19.8 cm ³) J 系列	85 – 425 RPM	
65095 1.93 in ³ (31.6 cm ³) J 系列	50 – 253 RPM	
气动*	1.55 HP	1.15kW

HSK 主轴

120V 电动	2.37 HP (1.8 kW) 120V 15A (驱动速度 50000RPM)	
230V 电动	2.37 HP (1.8 kW) 230V 7.5A (驱动速度 50000RPM)	
液压马达附件	4.8 HP	3.6kW
65263 0.79 in ³ (13 cm ³) J 系列	124 - 630 RPM	
65094 1.21 in ³ (19.8 cm ³) J 系列	85 – 425 RPM	
65095 1.93 in ³ (31.6 立方厘米) J 系列	50 – 253 RPM	
气动马达附件		
68455 气动直角马达*	1.55 HP	1.15 kW
68584 气动直接驱动马达*	1.35 HP	1.01 KW
*气动马达需要以 32 FT ³ /min (0.9m ³ /min) 的转速运转	90 PSI	550 kPa

规格说明书

可用的标准选择

床身长度 29, 58 或 87 inches (736.6, 1473.2 或 2209.8mm)

横梁 Weldon 顶部滑轨

HSK 延长横梁

毛坯刀架

主轴 Weldon ¾ 英寸主轴

HSK 40A 主轴

主轴驱动有电动，液压和气动。

基本配置包括：

- 床身
- 顶部滑轨（英制或公制）
- 齿轮变速箱
- 主轴和套筒附件（英制或公制）
- 垂直调节丝杆（英制或公制）
- 十字滑轨
- 丝杠
- 进给附件（手动，气动或电动）
- 主轴马达（电动，气动或液压）

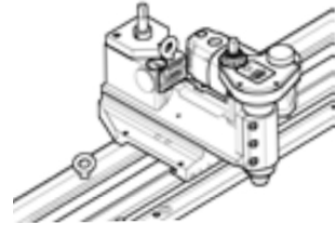

Weldon 顶部滑轨

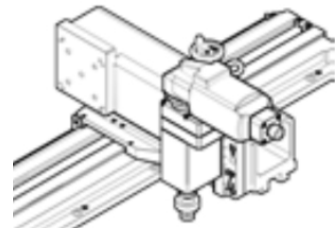

HSK 延长横梁

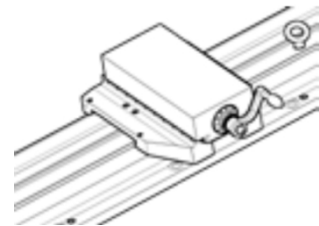

毛坯刀架

规格尺寸

总长度

US	公制
床身长度 + 8.8 inches	床身长度 +223.5 mm

总宽

Weldon	13.22 - 20.22 inches	335.8 - 513.6 mm
HSK	28.5 inches	723.9 mm

含电动马达的总高度

Weldon	13.6 – 16.6 inches	345.4 – 421.6 mm
HSK	17.6 – 21.6 inches	447.0 – 548.6 mm

重量（不含马达）

床身长度

	US	公制
29-inch (736.6 mm) Weldon	332 lb	151 kg
29-inch (736.6 mm) HSK 40A	381 lb	173 kg
58-inch (1573.2 mm) Weldon	544 lb	248 kg
58-inch (1573.2 mm) HSK 40A	593 lb	270 kg
87-inch (2209.8 mm) Weldon	710 lb	323 kg
87-inch (2209.8 mm) HSK 40A	759 lb	345 kg

工具配置

配置你的 PM4200:

1. 选择一个基本单位
2. 选择运输集装箱
3. 选择床身进给控制
4. 选择顶部滑轨，主轴驱动器或延长横梁附件
5. 选择 HSK 铣头附件
6. 选择工具
7. 选择夹套
8. 选择主轴液压马达
9. 选择 HPU
10. 选择液压油管，远程控制线和电线附件（2 轴）

要为机器选择合适的零件号，只需在每个步骤中圈出所需的零件号，然后与您的销售代表联系。

1. 基本单位（不带丝杠）

（包括床附件，工具套件和操作手册）

20 英寸（508 毫米）行程，29 英寸（736.6 毫米）床身	<u>65206</u>
49 英寸（1244.6 毫米）行程，58 英寸（1473.2 毫米）床身	<u>65207</u>
78 英寸（1981.2 毫米）行程，87 英寸（2209.8 毫米）床身	<u>65208</u>

2. 运输集装箱

用于 20 英寸行程（508.0 毫米）的木箱	<u>65084</u>
用于 20 英寸行程（508.0 毫米）的金属箱	<u>65403</u>
用于 49 英寸行程（1244.6 毫米）的木箱	<u>65085</u>
用于 49 英寸行程（1244.6 毫米）的金属箱	<u>65404</u>
用于 78 英寸行程（1981.2 毫米）的木箱	<u>69211</u>
用于 78 英寸行程（1981.2 毫米）的金属箱	<u>65405</u>

3. 主床进给控制

20 英寸（508.0 毫米）行程的带丝杆机床

120V 进给附件	<u>72057</u>
230V 进给附件	<u>65359</u>
手动进给附件	<u>65305</u>

气动进给附件 **65309**

49 英寸（1244.6 毫米）行程的带导丝杆机床

120V 进给附件 **72058**

230V 进给附件 **65360**

手动进给附件 **65306**

气动进给附件 **65310**

78 英寸（1981.2 毫米）行程的带丝杆机床

120V 进给附件 **72059**

230V 进给附件 **65361**

手动进给附件 **65307**

气动进给附件 **65311**

4. 顶部滑轨， 主轴驱动或延长横梁装配

电动

120V Weldon 刀柄顶部滑轨附件-英制 **65217**

120V Weldon 刀柄顶部滑轨附件-公制 **65218**

230V Weldon 刀柄顶部滑轨附件-英制 **65219**

230V Weldon 刀柄顶部滑轨附件-公制 **65220**

液压

Weldon 刀柄顶部滑轨附件-英制 **65221**

Weldon 刀柄顶部滑轨附件-公制 **65222**

气动

Weldon 刀柄顶部滑轨附件-英制 **65223**

Weldon 刀柄顶部滑轨附件-公制 **65224**

延长横梁附件（仅适用于 HSK 铣头）

延长横梁附件 12 英寸（304.8 毫米）行程 **71970**

毛坯刀架

刀架毛坯滑轨附件 **38167**

5. HSK 铣头装配

(仅适用于扩展横梁附件)

120V HSK 40A 电动铣头附件 (带电机)	<u>64667</u>
230V HSK 40A 电动铣头附件 (带电机)	<u>66342</u>
液压 HSK 40A 铣头附件	<u>65262</u>
气动 HSK 40A 铣头附件-直角马达	<u>68455</u>
气动 HSK 40A 铣头附件-直接驱动马达	<u>68584</u>

6. 工具

HSK 锥度

HSK 40A 锥度 3 英寸 (76.2 毫米) 端面铣刀 带刀片的	<u>64984</u>
HSK 40A 锥形夹头支架 ER-32,0.08-0.81 英寸 (2.0-20.6 毫米)	<u>64985</u>
方形硬质合金刀片 0.528 英寸	<u>47229</u>

Weldon 刀柄英寸

Weldon 柄式平面铣刀套件 2 x 3/4 英寸	<u>39634</u>
Weldon 柄式铣刀直径 2 - 1/2 英寸头 x 3/4 英寸	<u>20713</u>
硬质合金刀片 SEHW1204AFN KC725M (这仅适用于 PN 39634)	<u>39631</u>

Weldon 刀柄公制

Weldon 柄式平面铣刀 2 X 20 毫米	<u>43985</u>
Weldon 柄式铣刀 2-1/4 英寸 (57.2 毫米) 直径头 x 20 毫米	<u>31625</u>
硬质合金刀片 (SEKT1404AEENGP2 KC725M)	<u>66356</u>

7. 夹套

夹套 ER-32, 3/4-英制	<u>64986</u>
夹套 ER-32, 20 毫米-公制	<u>66344</u>
夹套套件 ER-32, 1/8, 13/16, 1/16 英寸增量-英寸	<u>66345</u>
夹套套件 ER-32, 3-20 mm, 1 mm 增量-公制	<u>66346</u>

8. 主轴液压马达

Milling Head Assembly	Motor Displacement		Max Spindle Speed		Hydraulic Motor PN	
	in ³	cm ³	@ 50 Hz Mains Power	@ 60 Hz Mains Power	60 Series	ISO 16028
HSK	121	19.8			65094	79701
	193	31.6			65095	79699
	3	492			65096	83936
Weldon	0.79	12.9			65263	79702
	121	19.8			65094	79701
	193	31.6			65095	79669

通过以下附件扩展 PM4200 的功能：

Hydraulic Power Unit - 4 Function, 10 HP HPU

4 Function, 208 - 230 Volts				
Cordset/hose length		Quick Connect Style		P/N
Feet	Meters	60 Series QD	ISO 16028 CE	
20	6	✓		55285
50	15	✓		51517
100	30	✓		94009
20	6		✓	93894
50	15		✓	94010
100	30		✓	94011
4 Function, 380 - 415 Volts				

必工（上海）机械设备制造有限公司
BiGong (Shanghai) Machinery Co., LTD

Cordset/hose length		Quick Connect Style		P/N
Feet	Meters	60 Series QD	ISO 16028 CE	
20	6	✓		55279
50	15	✓		55856
100	30	✓		80909
20	6		✓	93927
50	15		✓	94012
100	30		✓	94013
4 Function, 460 Volts				
Cordset/hose length		Quick Connect Style		P/N
Feet	Meters	60 Series QD	ISO 16028 CE	
20	6	✓		51130
50	15	✓		55645
100	30	✓		56658
20	6		✓	94015
50	15		✓	94016
100	30		✓	94017
4 Function, 575 Volts				

Cordset/hose length		Quick Connect Style		P/N
Feet	Meters	60 Series QD	ISO 16028 CE	
20	6	✓		51133
50	15	✓		51138
100	30	✓		81396
20	6		✓	94018
50	15		✓	94019
100	30		✓	94020

Model	Bed Length		Mounting holes	Spacing	
	Inch	MM		Inch	MM
PM4200-20	29	736.6	6	10	254
PM4200-49	58	1473.2	12	10	254
PM4200-78	87	2209.8	18	10	254

- 20 英寸（508 毫米）行程，29 英寸（736.6 毫米）床身 **39659**
- 49 英寸（1244.6 毫米）行程，58 英寸（1473.2 毫米）床身 **39795**
- 78 英寸（1981.2 毫米）行程，87 英寸（2209.8 毫米）床身 **39793**
- 铣头旋转板组件（仅适用于 HSK） **66217**

规格图

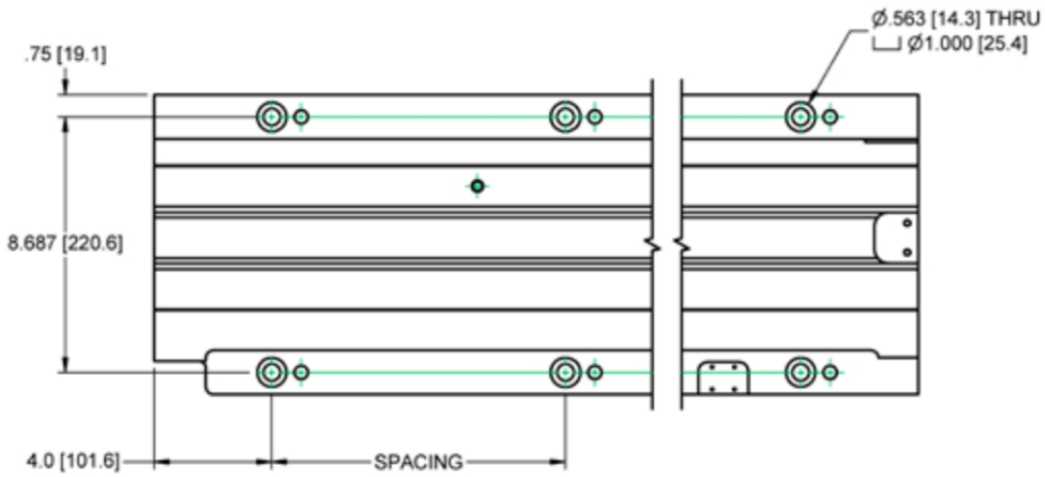

型号	车床长度	Mounting holes	Spacing
PM4200-20	29 inch (736.6 mm)	6	10 inch (254 mm)
PM4200-49	58 inch (1473.2 mm)	12	10 inch (254 mm)
PM4200-78	87 inch (2209.8 mm)	18	10 inch (254 mm)

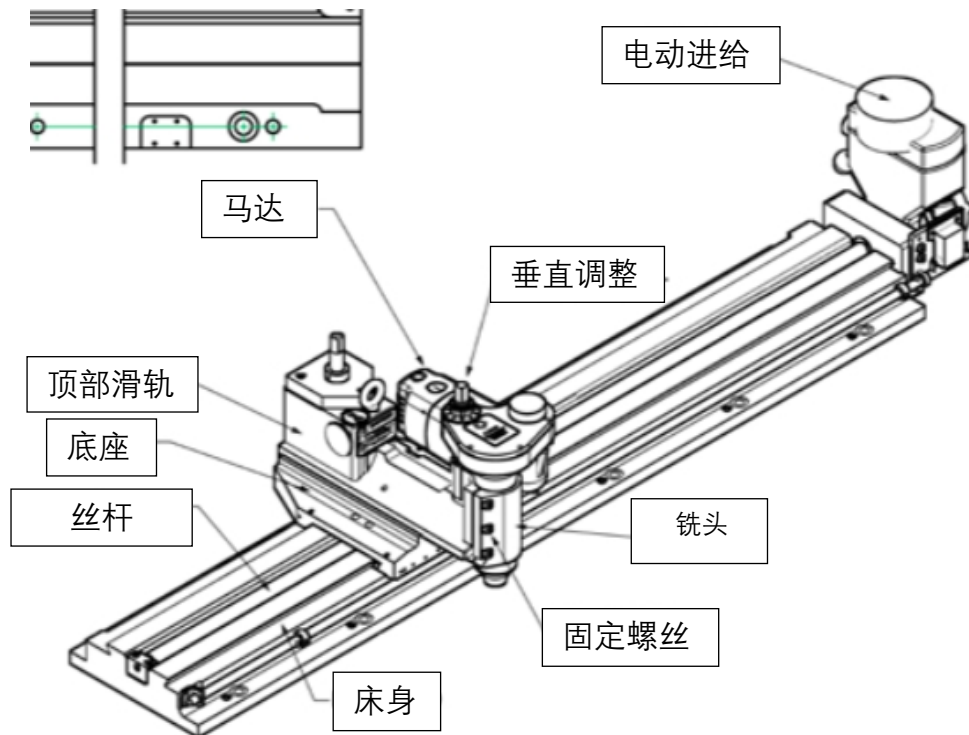

带 Weldon 轴的 PM4200

外形尺寸

单位尺寸英寸（毫米）

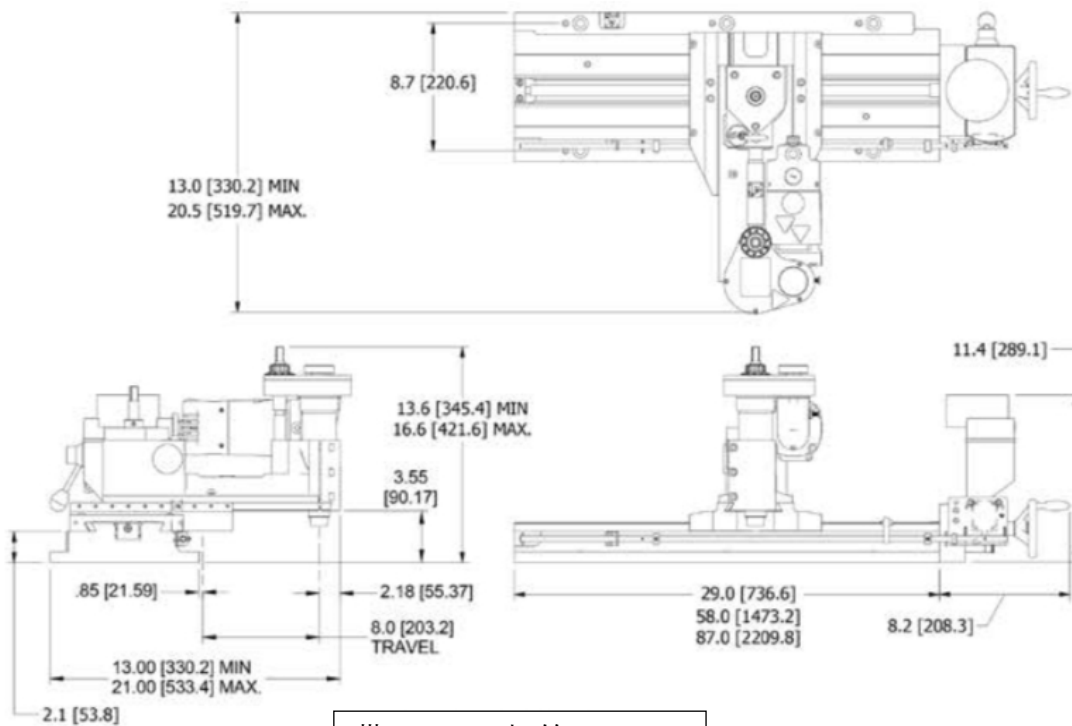

带 Weldon 柄的 PM4200

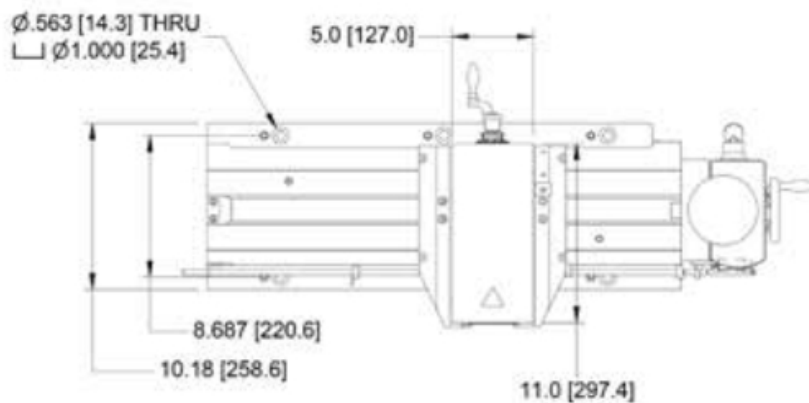
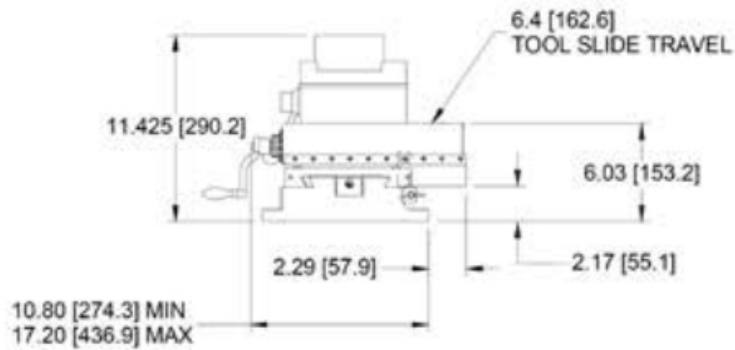

外形尺寸

单位尺寸英寸（毫米）

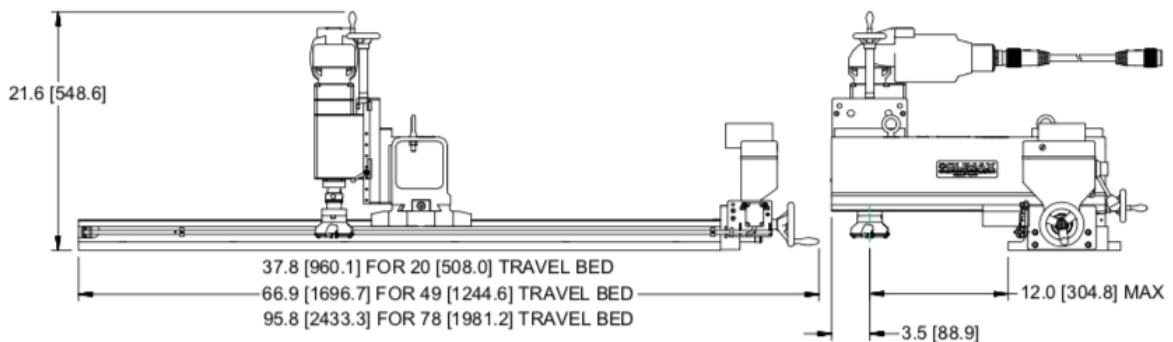
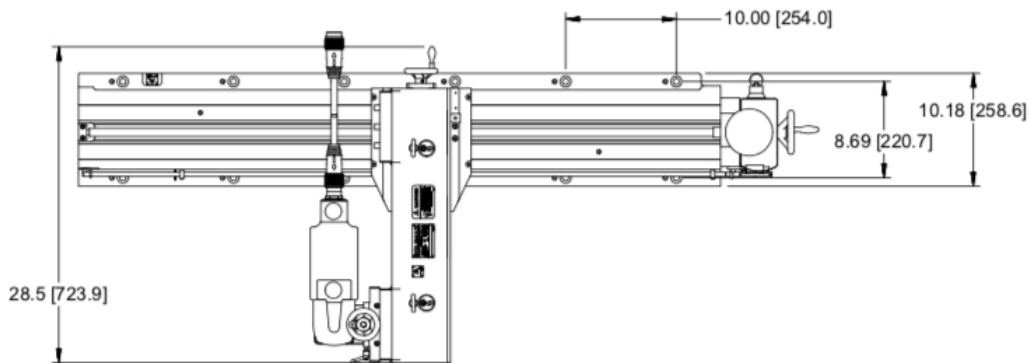
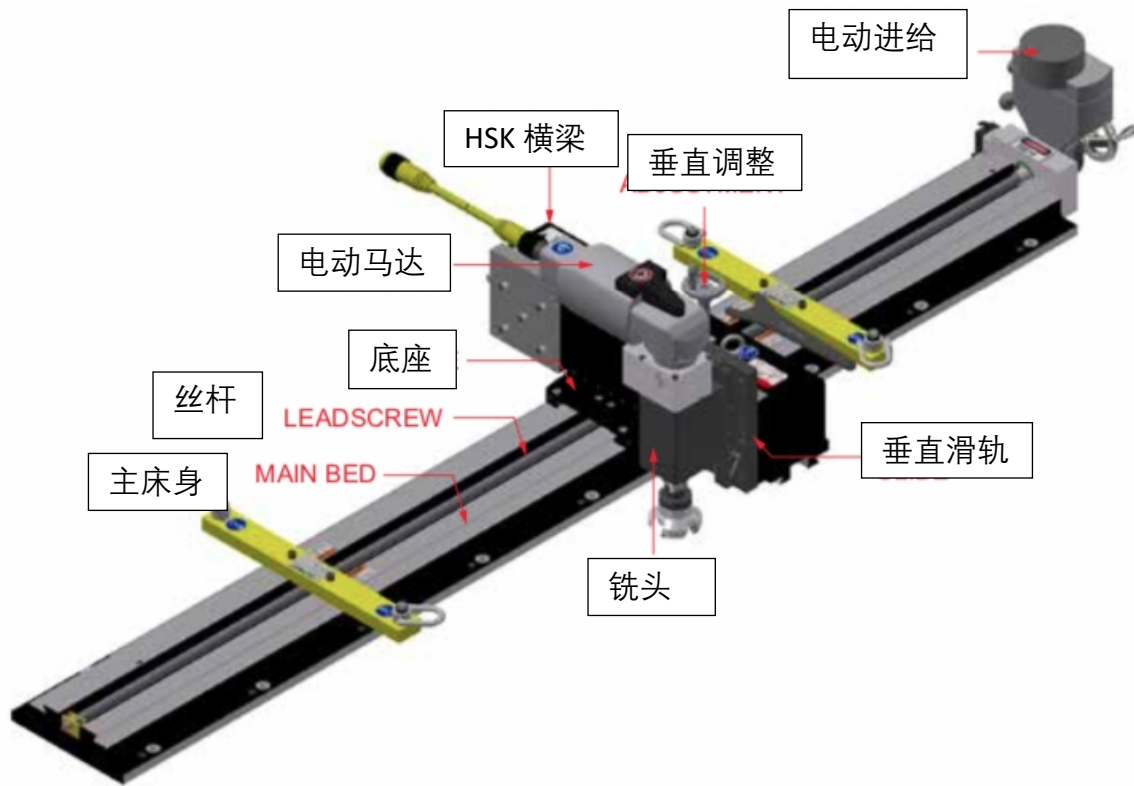

PM4200 带有 12 英寸(304.8 毫米)的行程横梁用于 HSK 主轴